

## Esivalmistuspöytä lihalle ja kallalle, 1600mm

KAPPALE # \_\_\_\_\_

MALLI # \_\_\_\_\_

NIMI # \_\_\_\_\_

SIS # \_\_\_\_\_

AIA # \_\_\_\_\_



132961 (TLC1600PN)

Esivalmistuspöytä lihalle ja kallalle, irroitettavat rei'itetyt levyt, veitsiteline, leikkuulauta, jäteaukko, takareunan korotus 1600mm

### Lyhyt spesifikaatio

#### Kapp. Nro.

Työtaso on valmistettu kirkkaatuisesta AISI 304 ruostumattomasta teräksestä. 50mm paksussa työtasossa 384x303x180mm allas. Työtason takareunassa 100mm korotus. Korkeusäädettävät neliskulmaiset 40x40mm jalat. Etuosassa leikkuulauta ja jäteaukko.

### Ominaisuudet

- Pöytä testattu vakaaksi, tukevaksi ja luotettavaksi

### Rakenne

- Lisävarusteena saatava jätevaunu soveltuu käytettäväksi pöydän kanssa
- 50mm paksuinen työtaso on valmistettu 304 AISI teräksestä. Vedenkestävä alarakenne ja äänenvaimennus
- 40mm neliskulmaiset korkeusäädettävät jalat 304 AISI ruostumattomasta teräksestä
- Yksikössä on 20mm syvennetty pinta, leikkuulauta, edessä jäteaukko, rei'itetyt irroitettavat levyt, GN-astia nesteille ja veitsiteline.

### Lisävarusteet

- Alahylly 1600mm pöytään PNC 855147
- Pyöräsarja pöydille, 4kpl PNC 855150   
100mm pyörää joista kahdessa lukko. (Pöydän korkeus pyörillä 993mm)
- Sideputket 1600mm pöytään, PNC 855154   
putket kolmelle sivulle

HYVÄKSYNTÄ: \_\_\_\_\_

Edestä

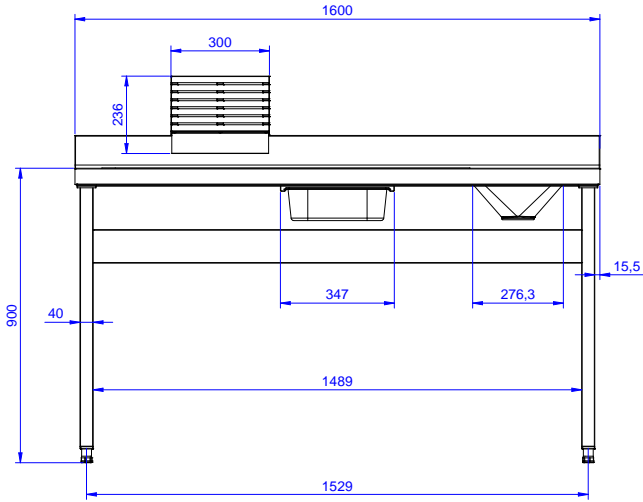

Sivulta

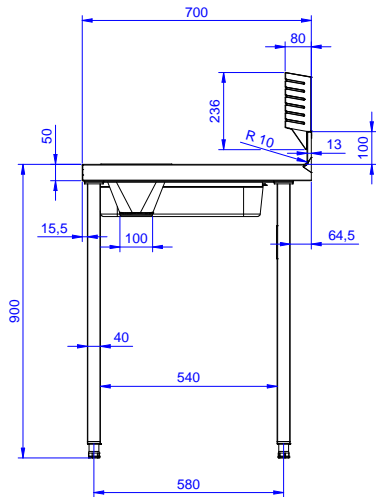

D = Poisto

Päältä

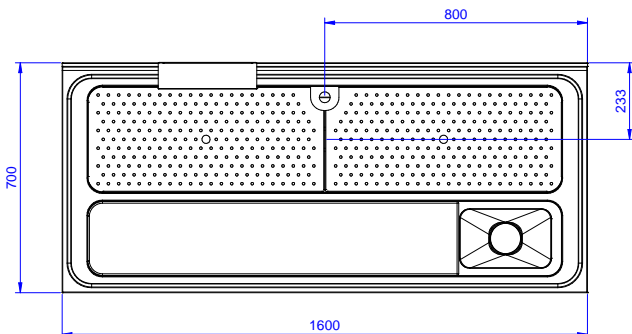

## Avaintieto

Leikkuulautoja (kpl)	1
132961 (TLC1600PN)	
Ulkomitat, leveys:	1600 mm
Ulkomitat, syvyys:	700 mm
Ulkomitat, korkeus:	900 mm
Korotus, korkeus	100 mm
Korotus, syvyys	13 mm
Korotus, säde	R=10
Kulhojen lukumäärä	1
Kulhon mitat	1070x320xH180
Työtason paksuus	50 mm
Nettopaino:	60 kg